

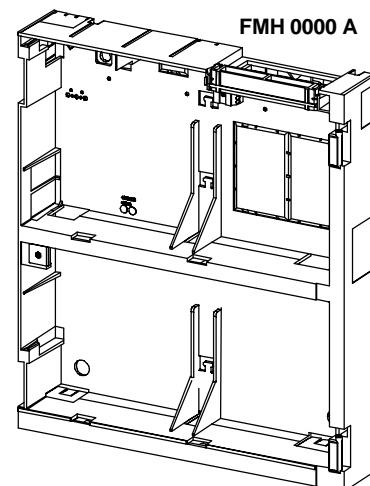

- AL** **Pershkrimi i pajisjes / Manual i instalimit**
Zbarra e tokëzimit
- BG** **Описание на продукта / Инструкция за монтаж**
Шина за заземяване
- CZ** **Popis produktu / Instalační manuál**
Zemnicí lišta
- D** **Produktbeschreibung / Montageanleitung**
Erdungsschiene
- DK** **Produktbeskrivelse / Installationsmanual**
Jordskinne
- E** **Descripción del Producto / Manual de Instalación**
Barra de puesta a tierra
- EST** **Toote kirjeldus / Monteerimisjuhised**
Maandusrööbas
- F** **Description de produit / Manuel d'installation**
Barre de mise à la terre
- FIN** **Tuotekuvaus / Asennusohjeet**
Maadoituskisko
- GB** **Product description / Installation manual**
Earth bar
- GR** **Περιγραφή προϊόντος / Οδηγίες συναρμολόγησης**
Ράβδος γης
- H** **Termékleírás / Telepítési kézikönyv**
Földelő sín
- HR** **Opis proizvoda / Priručnik za instaliranje**
Vod za uzemljenje
- I** **Descrizione prodotto / Manuale di installazione**
Barra di presa a terra
- LT** **Gaminio aprašymas / Surinkimo instrukcija**
Įžeminimo šyna
- LV** **Izstrādājuma apraksts / Montāžas norādījumi**
Zemējuma stienis
- N** **Produktbeskrivelse / Monteringsinstruksoner**
Jordingsskinne
- NL** **Productomschrijving / Installatiehandleiding**
Aardingsrail
- P** **Descrição de Produto / Manual de Instalação**
Barra de terra
- PL** **Opis produktu / Instrukcja instalacji**
Szyzna uziemiająca
- RO** **Prospecte / Manual de Instalara**
Șină de împământare
- RUS** **Техническое описание / Инструкция по установке**
Шина заземления
- S** **Produkt beskrivning / Installation manual**
Jordningsskena
- SCG** **Opis proizvoda / Instalacijski priručnik**
Vod za uzemljenje
- SLO** **Opis izdelka / Priročnik za montažo**
Ozemljitvena gred
- TR** **Ürün tanımı / Kurulum kılavuzu**
Topraklama Çubuğu

FPO-5000-EB
F.01U.513.251

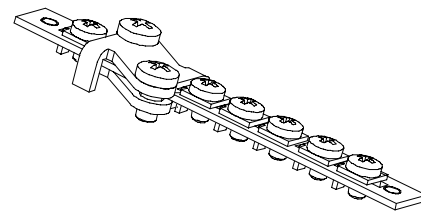

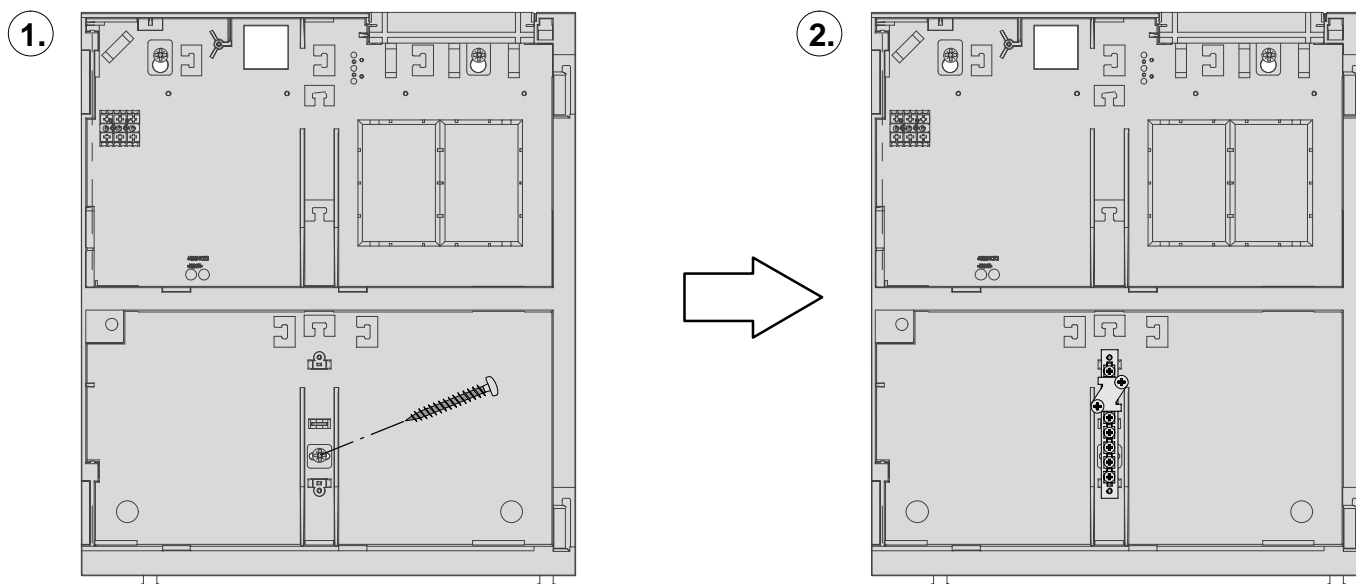

- (AL)** Zbarra e tokëzimit nuk mund të instalohet derisa të montohet telajoja!
- (BG)** Шината за заземяване може да бъде инсталирана едва след монтажа на рамката!
- (CZ)** Zemnicí lišta může být nainstalována teprve po montáži rámu!
- (D)** Die Erdungsschiene kann erst nach der Rahmenmontage installiert werden!
- (DK)** Jordskinnen kan først installeres efter montage af rammen!
- (E)** La barra de puesta a tierra se puede instalar después de montar el bastidor!
- (EST)** Maanduslati saab paigaldada alles pärast raami monteerimist!
- (F)** la barre de terre peut uniquement être installée après le montage du cadre !
- (FIN)** Maadoituskiskon voi asentaa vasta kehyksen asentamisen jälkeen!
- (GB)** The earth bar cannot be fitted until the frame has been installed!
- (GR)** Η μπάρα γείωσης μπορεί να εγκατασταθεί μετά τη συναρμολόγηση πλαισίου!
- (H)** A síneket csak a konzol felszerelését követően lehet rögzíteni!
- (HR)** Vod za uzemljenje može se postaviti tek nakon postavljanja okvira!
- (I)** La barra di presa a terra può essere installata solo dopo il montaggio del telaio!
- (LT)** Įžeminimo šyną galima prijungti tik sumontavus rėmą!
- (LV)** Zemējuma sliedi atļauts uzstādīt tikai pēc rāmja montāžas!
- (N)** Du må montere rammen før du kan montere jordingskinnen!
- (NL)** De aardingsrail kan pas worden aangebracht nadat het frame is gemonteerd!
- (P)** A barra de terra só pode ser instalada depois de se montar o bastidor!
- (PL)** Szyna uziemiająca może zostać zainstalowana dopiero po zakończeniu montażu ramy!
- (RO)** Șina de împământare poate fi instalată numai după montajul cadrului!
- (RUS)** заземляющую шину можно устанавливать только после монтажа рамы!
- (S)** Jordningskinnen går först att installera efter att ramen monterats!
- (SCG)** Vod za uzemljenje može da se postavi tek nakon montaže okvira!
- (SLO)** Ozemljitveno gred namestite šele po tem, ko je okvir nameščen!
- (TR)** Topraklama kızığы yalnızca çerçeve montajından sonra kurulabilir!

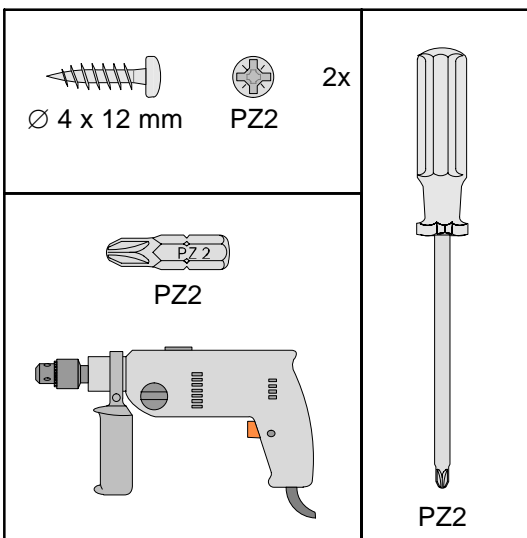
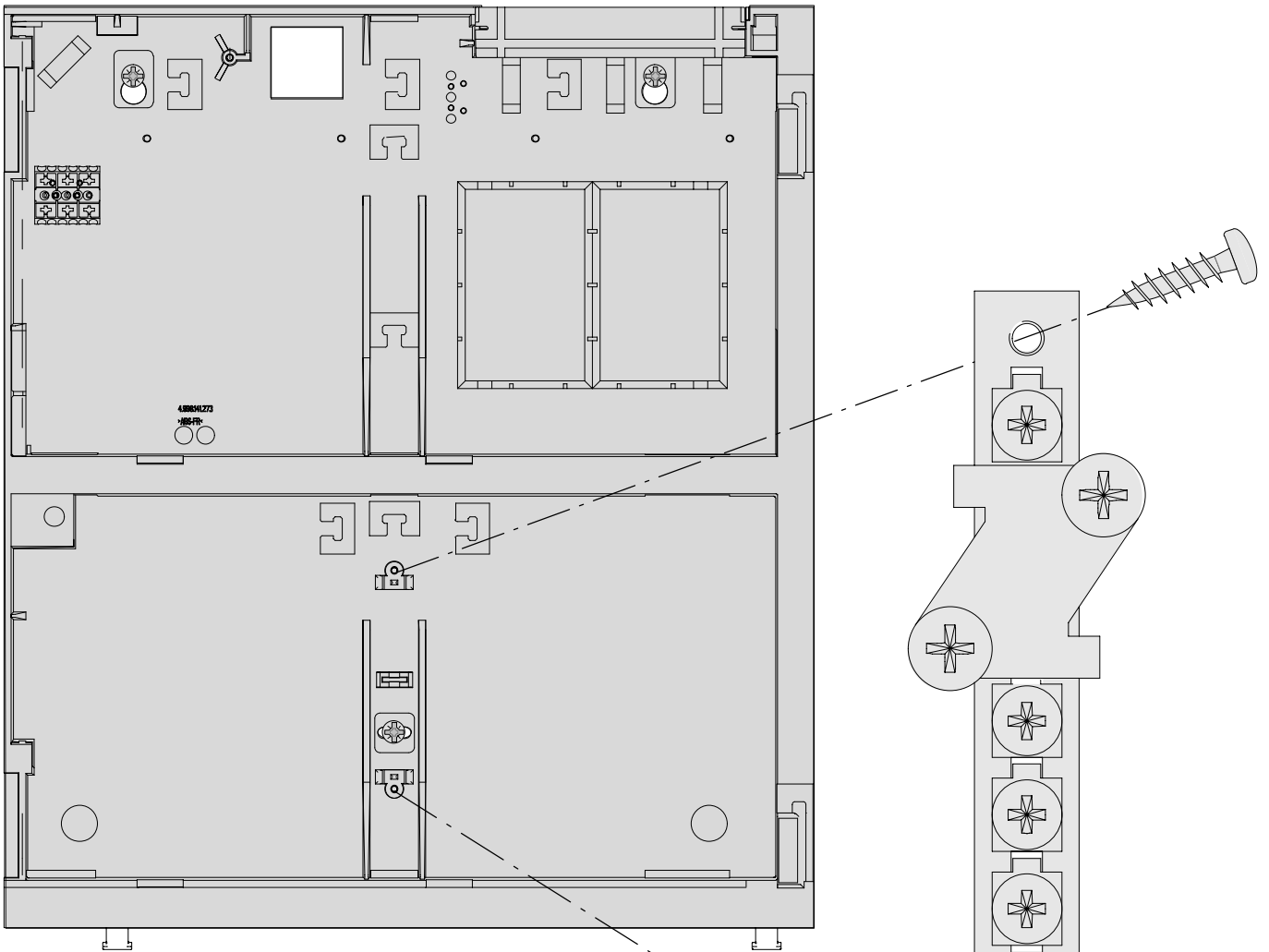



Bosch Sicherheitssysteme GmbH
Robert-Koch-Straße 100
D-85521 Ottobrunn

Info-Service

www.bosch-sicherheitssysteme.de
info.service@de.bosch.com